



BENNINGER

Bleaching Solutions

Woven Line

Führend in der Nass-Textilveredelung

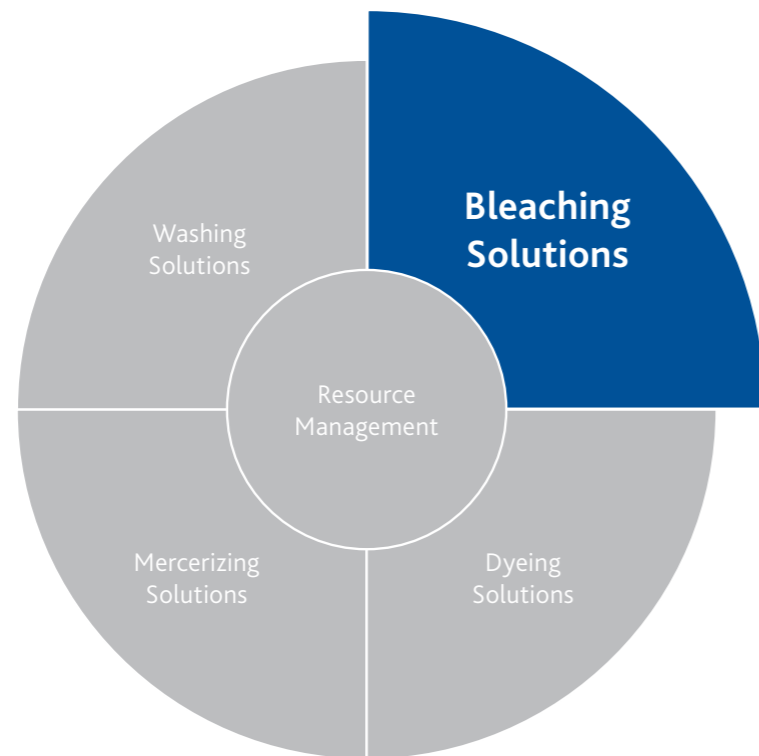

BEN-BLEACH

Kontinuierliches Entschlichten und Bleichen in einem Durchgang

- Hohe Produktivität
- Beste Vorbehandlungsergebnisse
- 30% tiefere Produktionskosten



BEN-WASH

Die komplette Palette für alle Waschprozesse

- Hohe Waschleistung
- Minimaler Wasserverbrauch
- Hohe Energieeffizienz
- bis 50% Wasser- und Dampfeinsparung gegenüber Ausziehverfahren



BEN-COLOR

Das komplette Programm für das kontinuierliche und KKV-Färben

- Hohe Reproduzierbarkeit
- Gleichmässiges Färbesultat
- Niedriger Energie- und Wasserverbrauch
- Hohe Gebrauchsechtheiten
- kein Salz



BEN-DIMENSA

Mercerisieren und Laugieren auf höchstem Niveau für besten Glanz, beste Dimensionsstabilität und Farbstoffausbeute

- Bessere Dimensionsstabilität
- Erhöhte Farbstoffausbeute
- Hoher Glanz
- Für Maschen und Gewebe
- Seidig weicher Griff



BEN-ECO

Umweltschutz und Kosteneinsparung mittels Energie- und Ressourcenrückgewinnung

- Laugenrückgewinnungsanlagen
- Wärmerückgewinnung
- Abwasserrecycling und «Zero Discharge»-Lösungen
- Energieeffiziente Antriebstechnologie
- CO₂ Reduktion durch den Einsatz modernster Technologien

Customized textile solutions

Mission

Customized

Mit innovativen und zuverlässigen Produkten sowie umfassendem Wissen in der textilen Verfahrenstechnik bietet Benninger massgeschneiderte Prozesslösungen, stets auf Basis einer engen Zusammenarbeit und Abstimmung mit unseren Kunden.

Textile

Die textile Anwendung unserer Kunden bestimmt unser Denken. Dank langjähriger Erfahrung und ausgeprägter textiler Kompetenz schafft Benninger einen nachhaltigen Mehrwert für seine Kunden. Benninger kann dabei auf eine hohe Anzahl von Referenzinstallationen für die einzelnen Anwendungsprozesse zurückgreifen.

Solutions

Benninger agiert als ganzheitlicher Lösungsanbieter. Wir planen und realisieren technologisch optimierte und individuelle Prozess- und Systemlösungen. Über den gesamten Lebenszyklus der Anlage sind wir für unsere Kunden ein vertrauensvoller und verlässlicher Partner.

Nachhaltigkeit

Verantwortung zu übernehmen, ist für Benninger selbstverständlich. Wir verpflichten uns der Nachhaltigkeit – etwa in Form von Investitionen in die Entwicklung hochwertiger Produkte sowie ökologisch sinnvoller Prozesse. Wir engagieren uns für die Einsparung von Wasser, Energie, Chemie und Rohstoffen sowie das Recycling von Abwasser, Abwärme und wertvollen Rohstoffen. Dabei ist uns eine ganzheitliche Betrachtung der relevanten Faktoren ebenso wichtig wie die Balance zwischen ökologischen und ökonomischen Belangen.

In puncto Nachhaltigkeit ergeben sich für Benninger zentrale Verpflichtungen. Wir arbeiten möglichst umweltverträglich und ressourcenschonend. Wir nehmen die soziale Verantwortung gegenüber Gesellschaft, Konsumenten und Mitarbeitenden wahr. Wir verbessern unsere wirtschaftliche Leistungsfähigkeit laufend und unterstützen die Nachhaltigkeitsziele unserer Kunden.

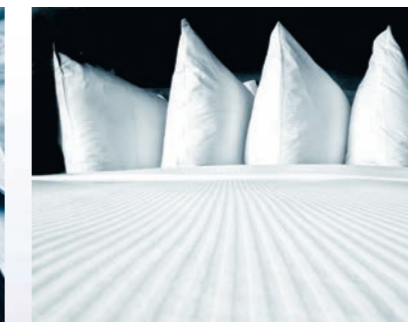

Kundennutzen

Der Mensch braucht keine Produkte, sondern Lösungen. Bei Benninger stehen Kundennutzen und Kundenbedürfnisse im Zentrum sämtlicher Anstrengungen. Hohe Qualität, Prozess-Know-how, langjährige Fachkompetenz, einzigartiges Anwendungswissen, lokale Präsenz und Flexibilität machen uns zu einem zuverlässigen Lösungsanbieter für die Textilindustrie.

Das Sortiment wird laufend optimiert und ergänzt, wobei wir auf grosse Innovationskraft, hohe Fach- und Prozessexpertise sowie zahlreiche realisierte Projekte zurückgreifen. Neue Erkenntnisse fliessen konsequent in die Entwicklung von Lösungen ein – stets mit dem Ziel, den Erfolg unserer Kunden zu steigern. Durch die Lifecycle-Betrachtung der Prozesse verbessern wir die gesamte Wertschöpfungskette unserer Kunden und gewährleisten dank Qualitätsprodukten und umfassendem Serviceangebot den effizienten und zuverlässigen Betrieb der Anlagen.

Tradition

Zukunft braucht Herkunft. Kaum etwas ist wichtiger als die eigene Geschichte, denn auf den Erfahrungen und dem Know-how der Vergangenheit gründen die Innovationen und Kundenbeziehungen von heute und morgen. Seit über 150 Jahren steht Benninger weltweit für Kompetenz und Leistungsfähigkeit in der Nass-Textilveredelung. Wir sehen uns der stets gepflegten Tradition verpflichtet, den Service, die Produkte und Verfahren kontinuierlich zu verbessern, damit Qualität, Zuverlässigkeit und Zukunftsvisionen weiterhin in Verbindung mit der Marke Benninger gebracht werden.

Als international tätiges Unternehmen sind wir stolz, schweizerische Werte wie hohe Qualität, Verlässlichkeit und Vertrauenswürdigkeit in die Welt hinauszutragen und unsere Kunden entsprechend partnerschaftlich zu unterstützen.

Einstufige Bleichanlage für elastische Gewebe

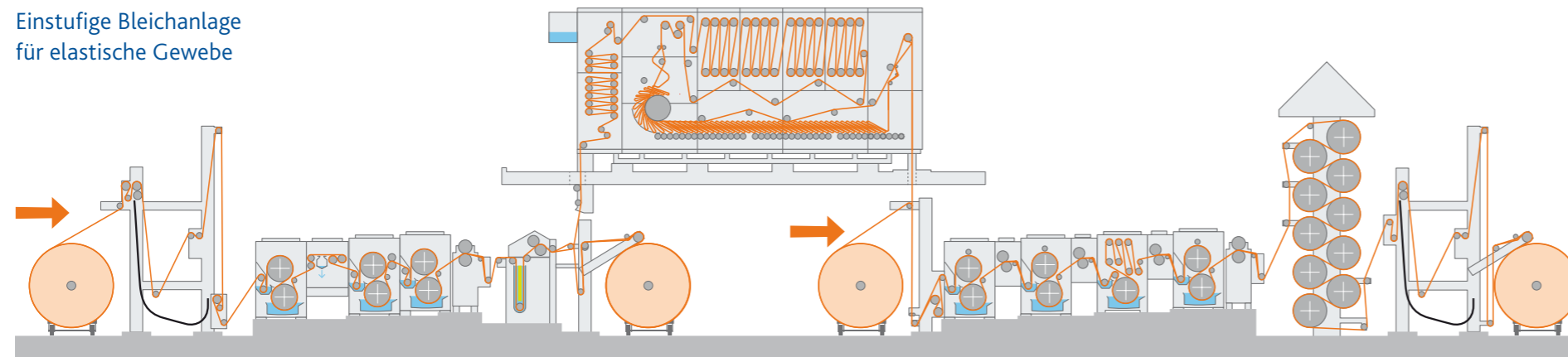

Vorwaschen, Entschlichten, PAD-STEAM-Kombinationsbleiche
Option für Kaltbleiche, Relaxieren von Elastischer Webware,
Trocknen

Faltenfreier und spannungsarmer Warentransport,
Kontrollierte Chemikalienimprägnierung, hohe Flexibilität

Einstufige Bleichanlage mit Sengmaschine und kontinuierlicher Entschlichtung

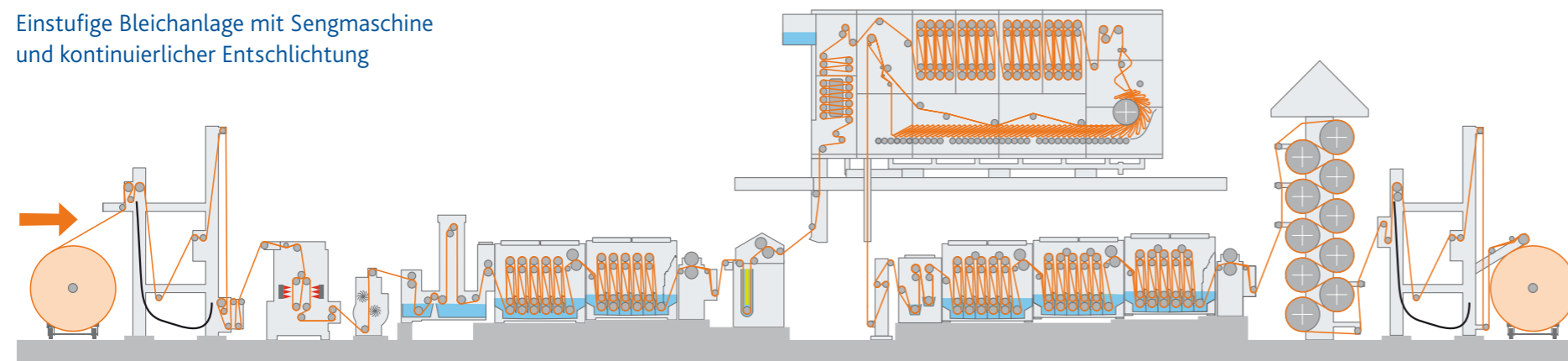

Sengen, kontinuierliches Entschlichten, PAD-STEAM-
Kombinationsbleiche, Trocknen

Vollkontinuierliches Entschlichten und Bleichen, Kontrollierte
Chemikalienimprägnierung, hoher Auswaschgrad

Dreistufige Bleichanlage für Gewebe

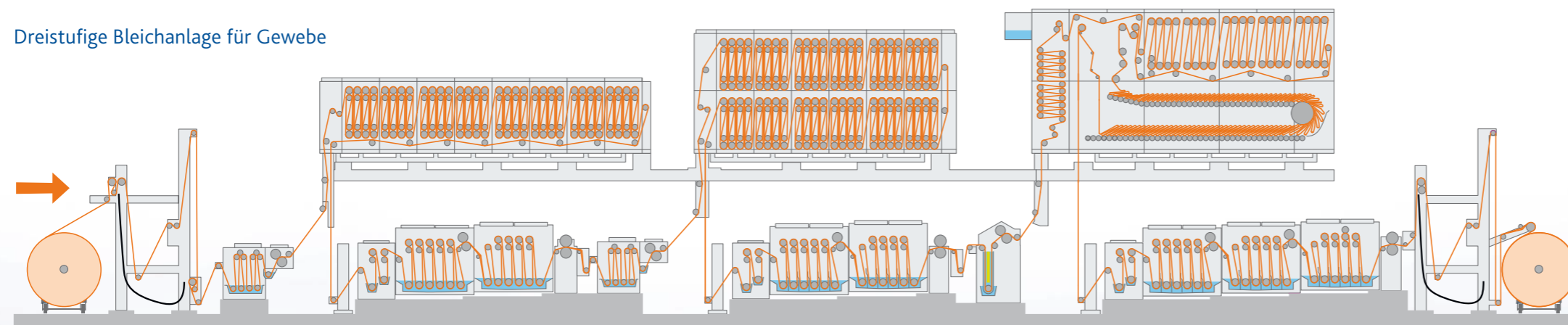

PAD-STEAM-Entschlichten, Alkalisches Abkochen,
PAD-STEAM-Peroxidbleiche

Sehr gute Vorbehandlungseffekte (Weissgrad, Saugfähigkeit)
Hohe Produktivität
Kontrollierte Chemikalienimprägnierung

FACTS

- Modularer Aufbau
- Bestens geeignet für alle Gewebetypen
- Faltenfreie Warentransport
- Geringer Wasser- und Energieverbrauch
- Hohe Produktivität bis 150 m/min

INJECTA

Sekundenschnelles Quellen für eine optimierte Schmutzablösung

Vorquellaggregat
für alle Entschichtungsprozesse

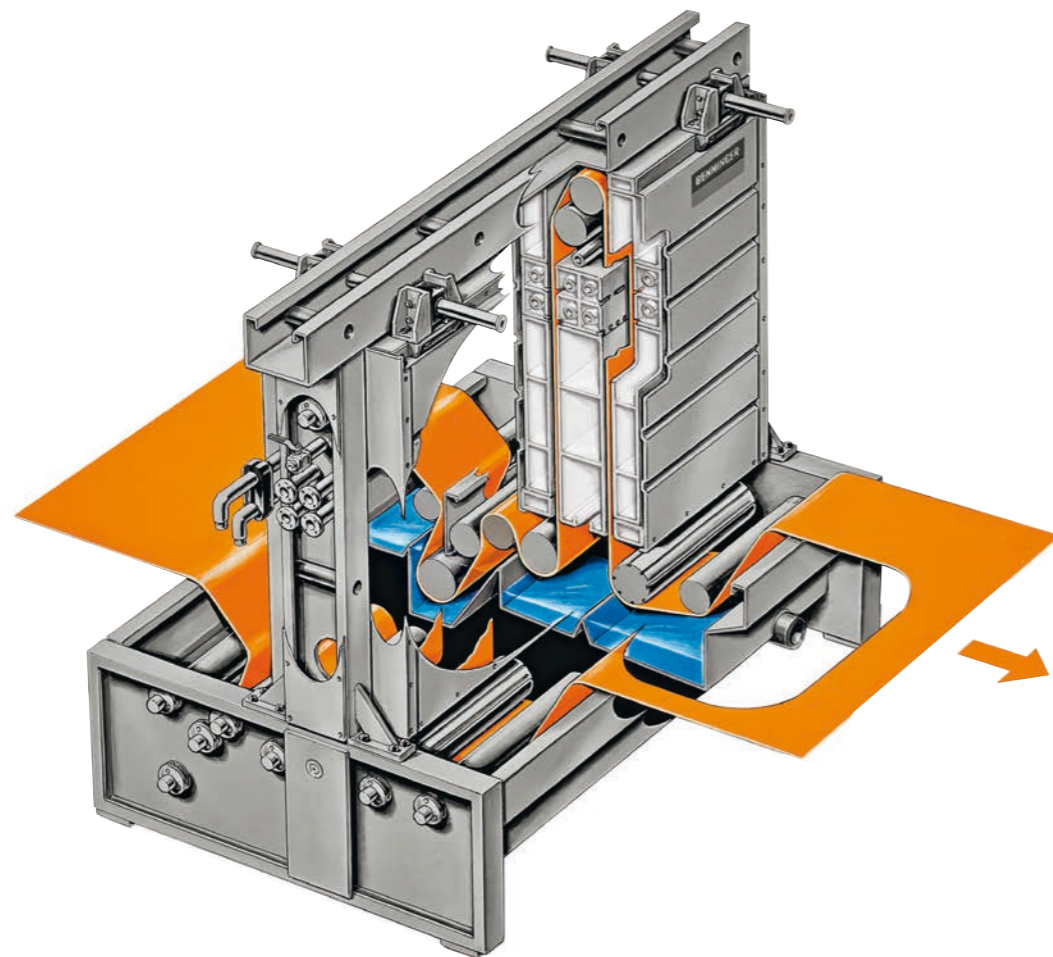

FACTS

- Hohe Waschmechanik dank Dampf-injektion
- Ideales Waschaggregat zum Anquellen und Ablösen hochviskoser Substanzen
- Ideal für Schlichte-Recycling dank hoher Teilstromkonzentration
- Kombinierbar mit allen Benninger-Waschaggregaten

FORTRACTA

Wirkungsvolles Vorwaschen zur Entfernung von Oberflächenschmutz

Vorwaschaggregat
Eine Weiterentwicklung der erprobten Benninger-Schacht-Waschtechnologie zur Entfernung von Oberflächenverschmutzungen.

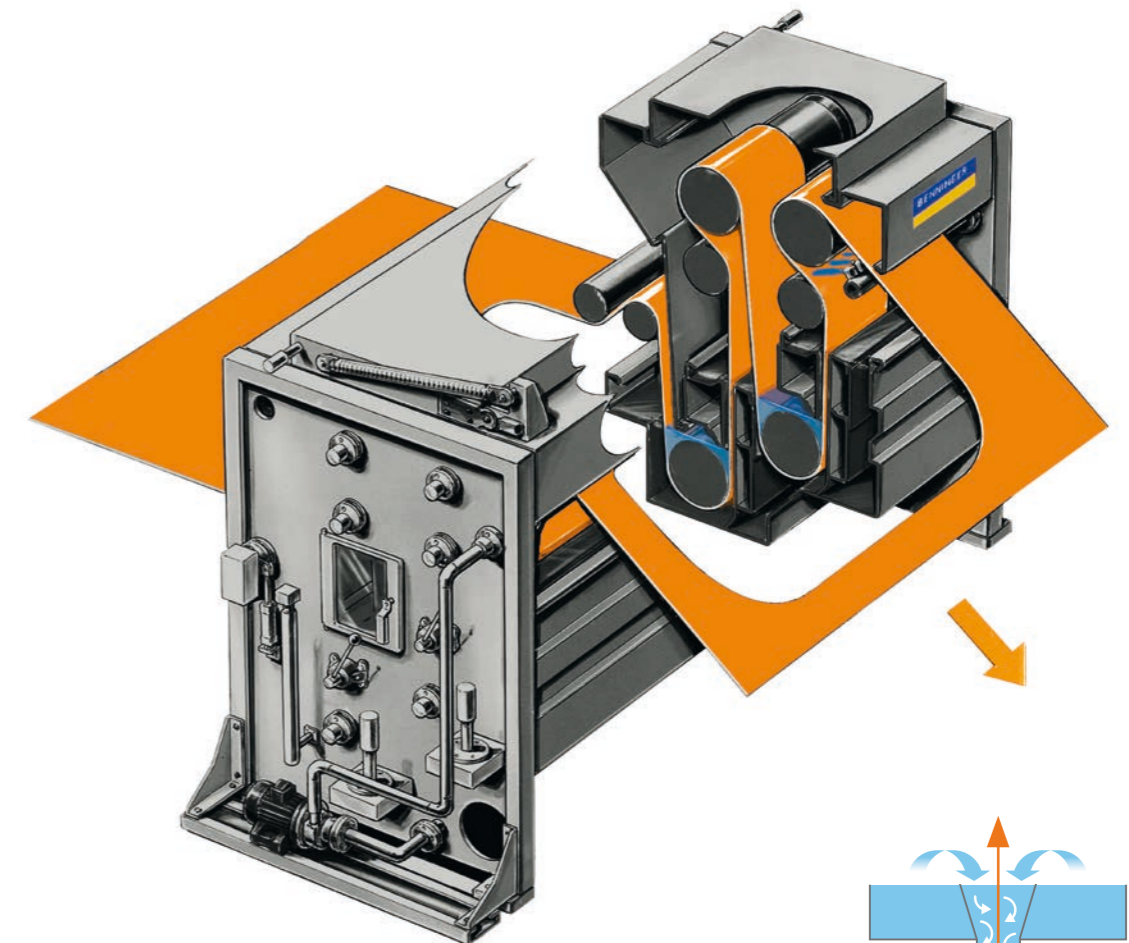

FACTS

- Hohe Waschmechanik dank «Wasserfall»-Technologie
- Ideal zum Vorwaschen von Oberflächenverschmutzungen
- Sehr geringer Wartungsaufwand
- Kombinierbar mit allen Benninger-Waschaggregaten

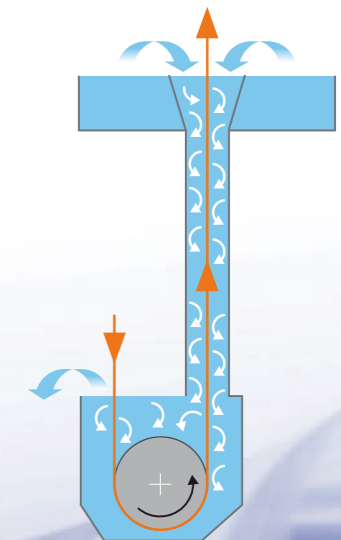

EXTRACTA

Hoher Waschwirkungsgrad aufgrund des Mehrkammerensystems

Rollenkufenwaschmaschine für Gewebe

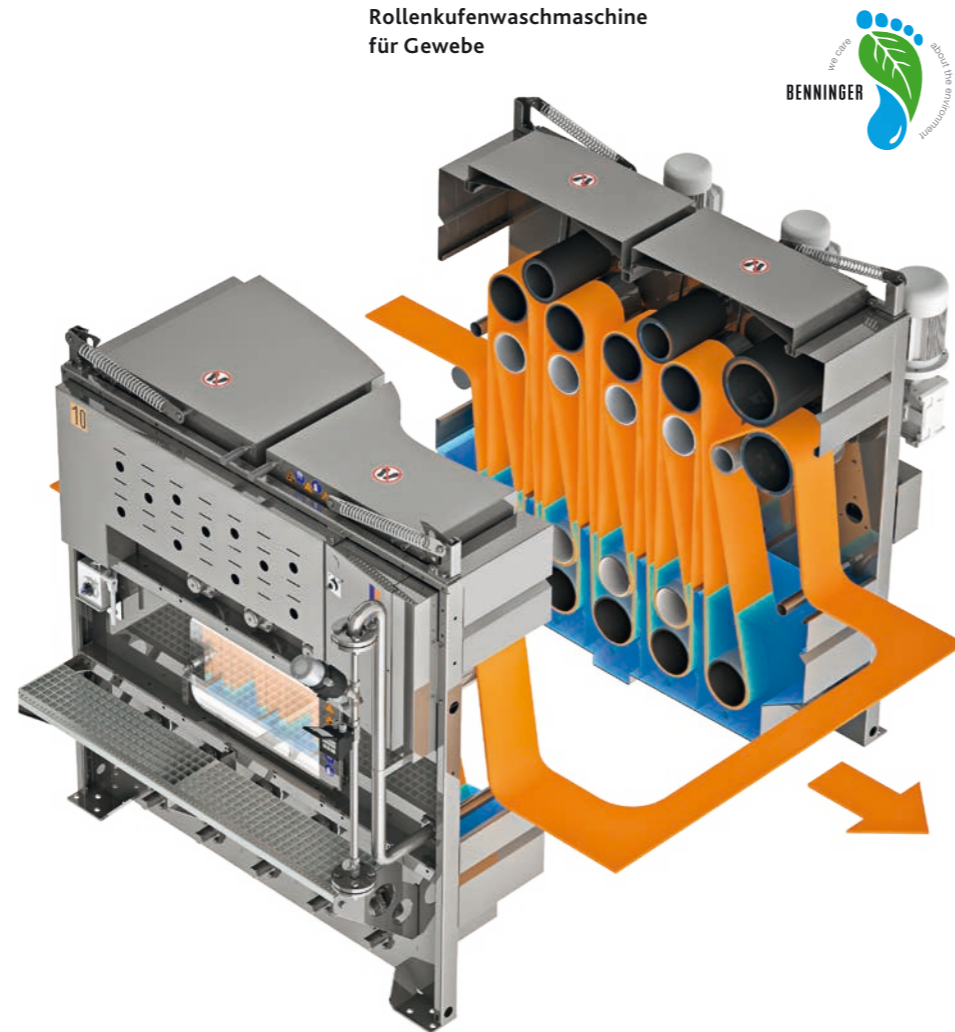

Gegenstromprinzip

Die Mäander-Gegenstromführung ermöglicht ein Konzentrationsgefälle. Somit ist der Waschprozess in viele, sich wiederholende, Waschstufen unterteilt. Das Waschergebnis kann dadurch modellhaft berechnet und garantiert werden.

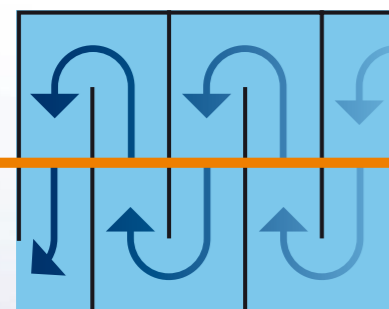

Warenlauf

FACTS

- Waschen in vielen kleinen Schritten mit Flottentrennung
- Kalkulierbare Waschwirkung
- Niedriger Wasser- und Energieverbrauch
- Faltenfreier Warenlauf
- Dampfdichte Ausführung
- Universell einsetzbar für alle Hochleistungswaschaufgaben und kombinierbar mit Abwasserrecycling oder Teilstromentsorgung
- Kombinierbar mit allen Benninger-Waschaggregaten

TRIKOFLEX

Effizientes Waschen für spannungssensible Textilien

Trommelwaschabteil für elastische und technische Gewebe

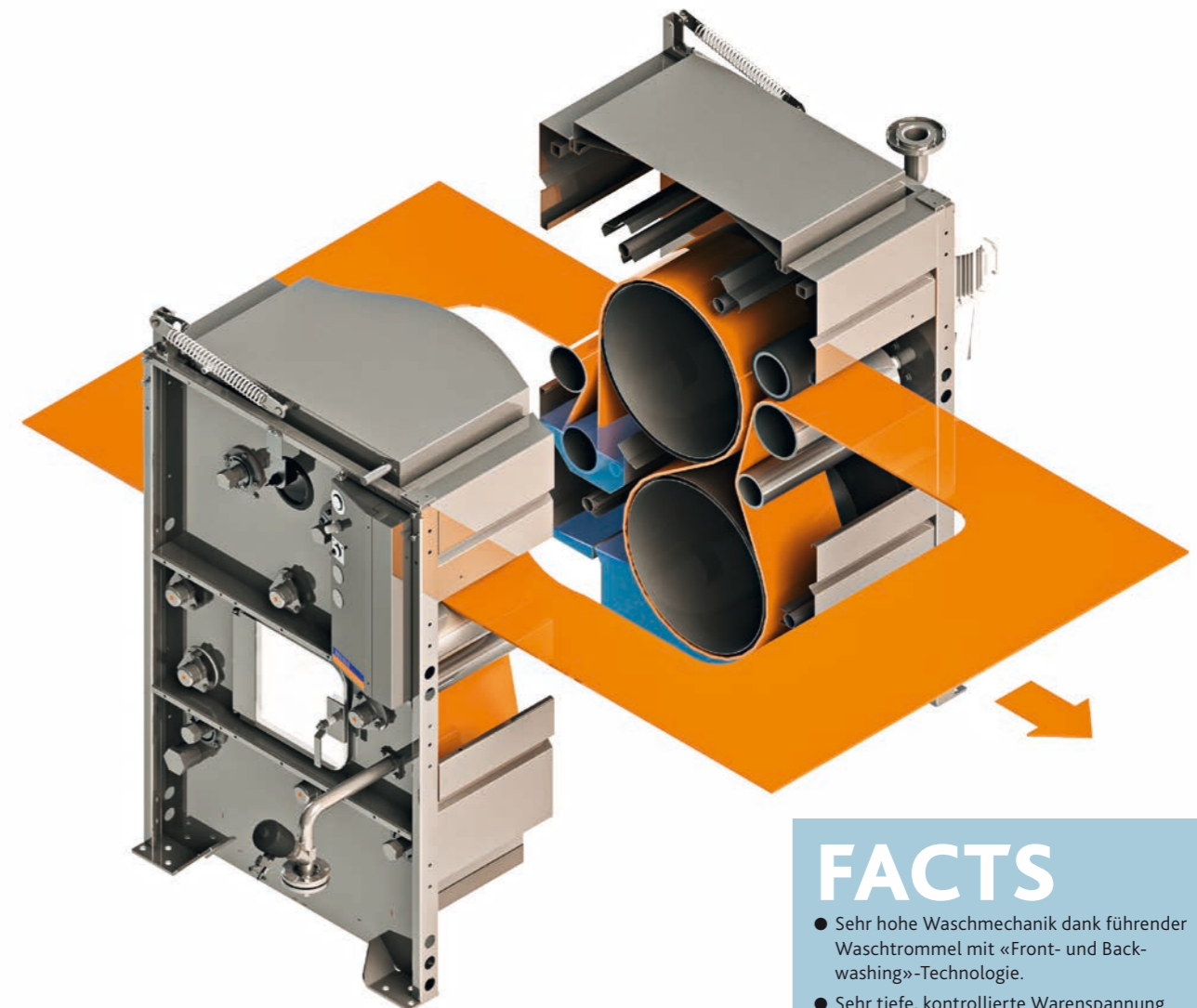

FACTS

- Sehr hohe Waschmechanik dank führender Waschtrommel mit «Front- und Backwashing»-Technologie.
- Sehr tiefe, kontrollierte Warenschwingung
- Sehr geringer Wasser- und Dampfverbrauch aufgrund der Gegenstromführung
- Faltenfreier Warentransport auch bei sensiblen Waren
- Kontrolliertes Relaxieren bei Synthese- und Elastanfasern
- Speziell entwickeltes Überlaufwehr zum Ausschwemmen von Ölen und Fetten
- Kombinierbar mit allen Benninger-Waschaggregaten

IMPACTA LI

Penetration statt Addition

Imprägnieraggregat
für schwer imprägnierbare Gewebe

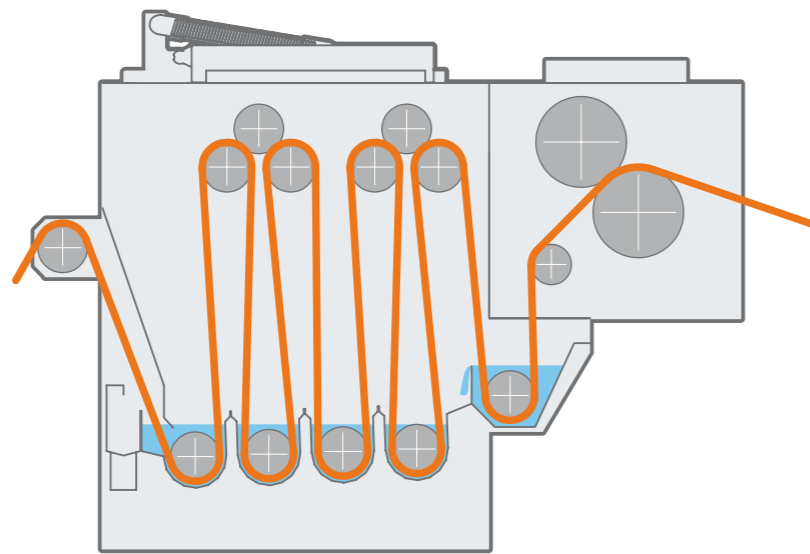

Chemikaliendosierung
Proportional und «just in Time» zum Warendurchsatz

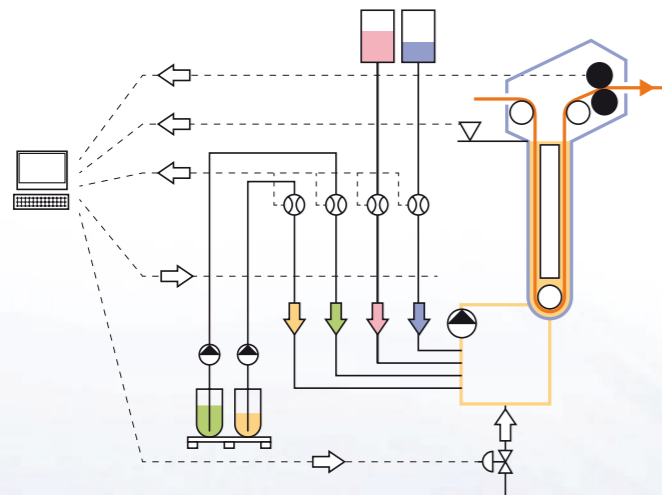

FACTS

- Kontrolliert einstellbarer Flottenauftrag
- Sehr gute Penetration in den Faserkern
- Für hohe Produktionsgeschwindigkeiten und schwere Artikel
- Exakte Chemikalienmenge auf der Ware
- Automatische Chemikaliendosierung

IMPACTA AP

Reproduzierbare Imprägnierung mit kontrolliertem Flottenauftrag

Imprägnieraggregat
löst alle Imprägneraufgaben für den Bleichprozess

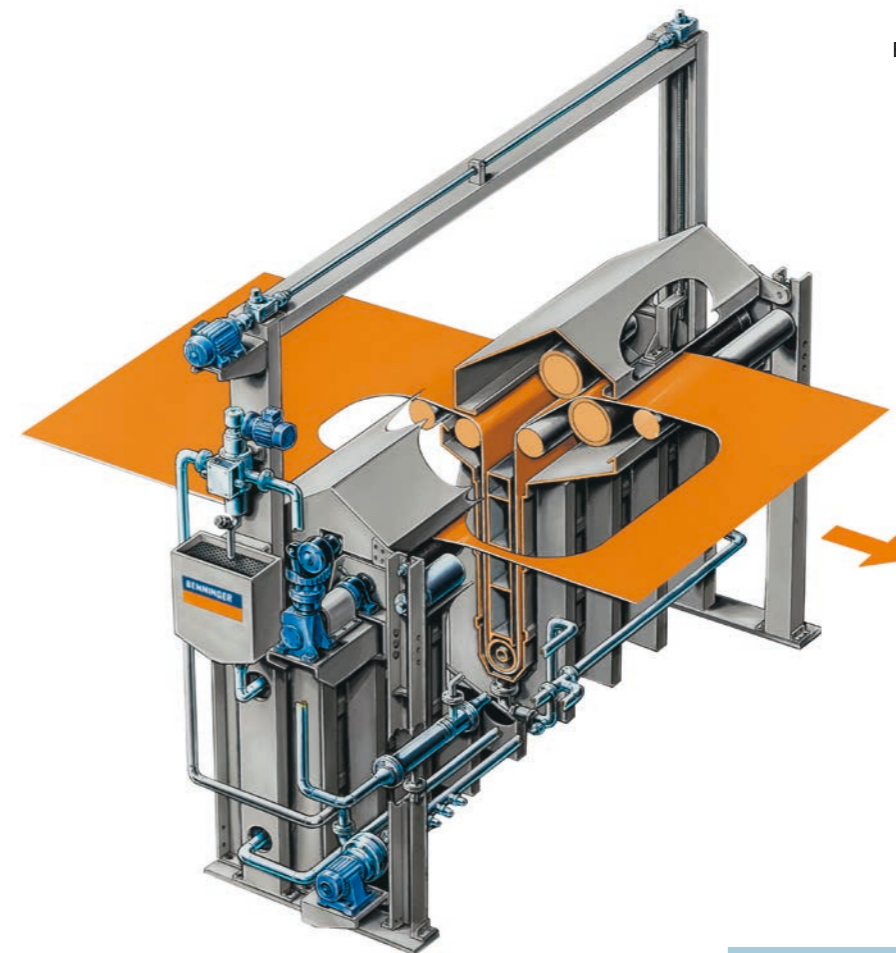

FACTS

- Kontrolliert einstellbarer Flottenauftrag
- Kleiner Flotteninhalt
- Für mittlere Produktionsgeschwindigkeit und mittelschwere Artikel
- Exakte Chemikalienmenge auf der Ware
- Automatische Chemikaliendosierung

REACTA

Reaktionsprozess unter reproduzierbaren Bedingungen

Kombibleichdämpfer

Richtige Warenführung und optimale Verweilzeit für jeden Einsatz

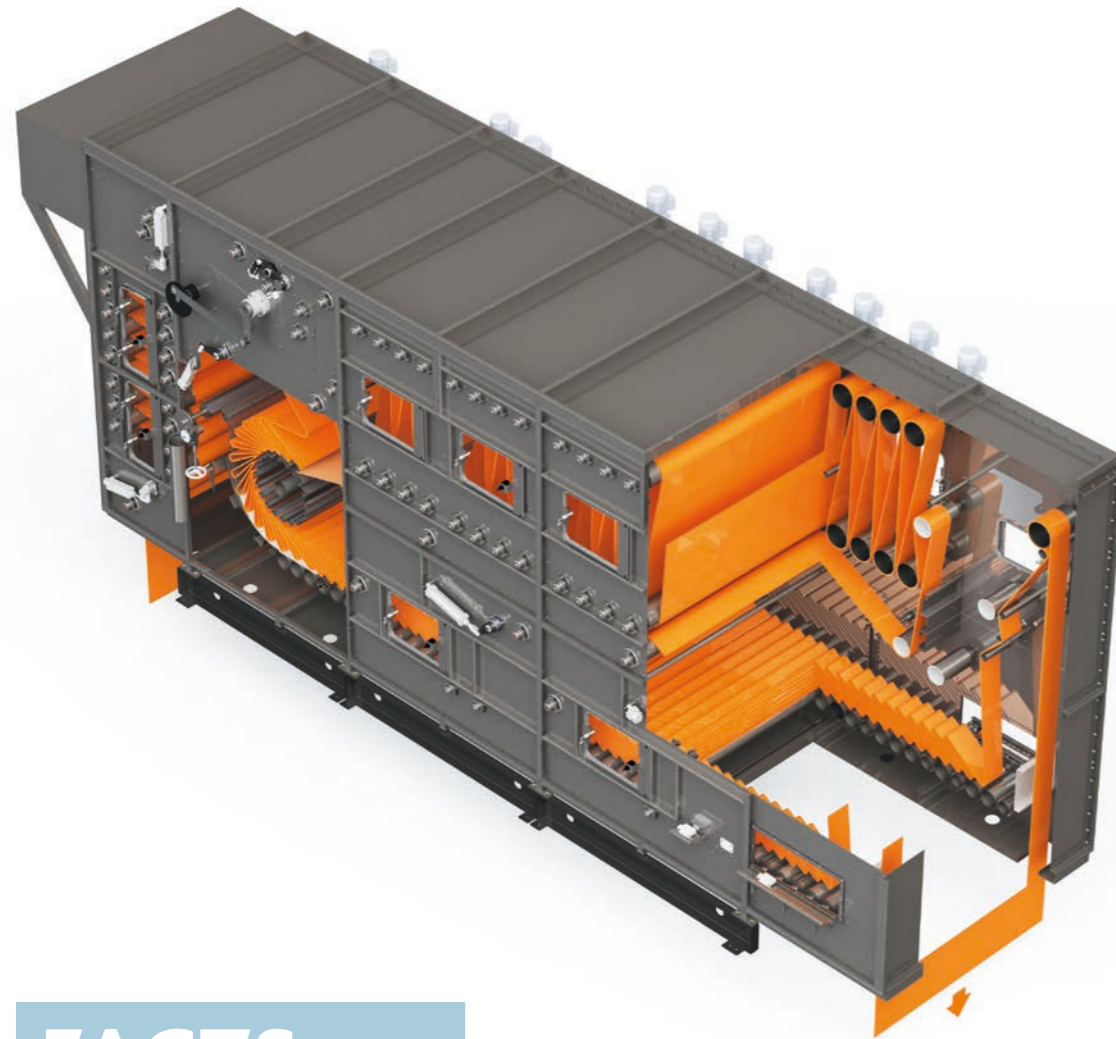

FACTS

- Verweilzeiten von 4 bis 40 min
- Externe Dampferzeugung (keine Katalyt-schäden)
- Gebundener Warenlauf für faltenempfindliche Gewebe
- Automatische Umstellung per Knopfdruck
- Ablagependel für kontrollierte Schlaufenbildung
- Wendetrommel für Warenabzug von oben
- Grosse Walzendurchmesser und geringe Walzenabstände
- Modularbauweise für optimale Auslegung

REACTA

Für jeden Anspruch konfigurierbar

Kombibleichdämpfer

Variation für jeden Anwendungsfall

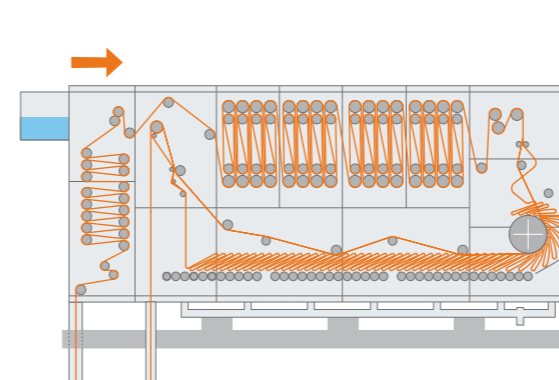

Kombi-Dämpfer mit einfachem Rollenbett
Verweilzeit: 3–45 min

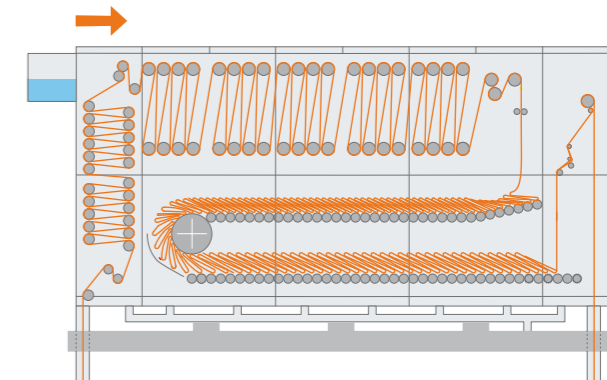

Kombi-Dämpfer mit doppeltem Rollenbett
Verweilzeit: 5–60 min

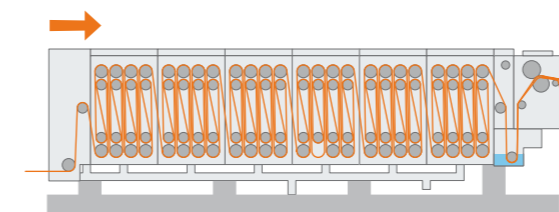

Kurzzeit-Dämpfer
25–200 m Wareninhalt

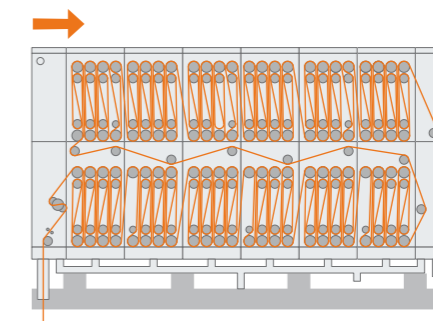

Kurzzeit-Dämpfer, mehrstöckig
80–320 m Wareninhalt

WAS SPRICHT FÜR BENNINGER?

Benninger – Ihr Partner in der Textilveredelung!

Technologie – Kompetenz

Umfassendes Prozess-Know-how differenziert Benninger sowohl in der Anwendungsberatung und Projektierung als auch in der ganzheitlichen Kundenbeziehung über den gesamten Lifecycle einer Anlage. Der Fokus auf Engineering und eine hohe technische Kompetenz zeichnen Benninger als weltweit anerkannten Technologieführer aus.

- Hohe Technologie- und Anwendungsexpertise
- Prozessberatung und Projektierung
- Nachhaltiges Ressourcen-Management
- Carbon Footprint
- Beste verfügbare Techniken (BAT)

Systemlösungen

Als Technologieführer bietet Benninger eine kompetente Beratung und liefert innovative und richtige Produktlösungen in der benötigten Qualität zum vereinbarten Termin und zu einem marktgerechten Preis, unterstützt durch einen zuverlässigen und erstklassigen Kundendienst.

- Vollständiges Produktspektrum (Woven und Knit)
- Hohe Prozesssicherheit und reduzierte Betriebskosten
- Leistungsgarantie / Amortisationskalkulation
- Technologietrends und Produktinnovationen
- Qualitativ führende OEM-Komponenten

After sales service – Full service

Bei Benninger sind Sie stets in guten Händen. Dank Servicestellen sind Spezialisten in der Nähe und überzeugen durch einen schnellen Vor-Ort-Service. Regelmässige Wartungen durch kompetente Techniker reduzieren unerwartete Produktionsstörungen, und als erfahrene Ausbilder vermitteln sie ihr Wissen weiter. Ausserdem garantiert der fachkundige Ersatzteilservice weltweit schnelle und zuverlässige Lieferungen von Original-Benninger-Ersatzteilen mit voller Garantieleistung und rundet so das Leistungsprogramm ab.

- Kundenorientierte Servicelösungen
- Präventiv-Wartung (Wartungsverträge)
- Schneller Vor-Ort-Service
- Kompetenter Helpdesk (SW / HW)
- Technische Audits
- Kundenspezifische Modernisierungslösungen
- Original-Benninger-Ersatzteile (Garantie)
- Kundensschulung

Entwicklungszusammenarbeit und Partnerschaft

Prozess- und kundenorientiertes Handeln, Fokussierung auf die Bedürfnisse des Marktes und der Kunden sowie das kontinuierliche und systematische Streben nach Verbesserung zeichnen Benninger aus. Das schafft Vertrauen und fördert die Zufriedenheit der Kunden. Benninger – Ihr Partner in der Textilveredelung!

- Hohe Fachkompetenz
- Konsequente Kundenorientierung
- Zuverlässigkeit und Integrität
- Präsenz in den strategischen Märkten
- Hohe Anzahl an Referenzinstallationen
- Hervorragende Reputation und langjährige Kundenbeziehungen
- Zielgerichtete Entwicklungszusammenarbeit

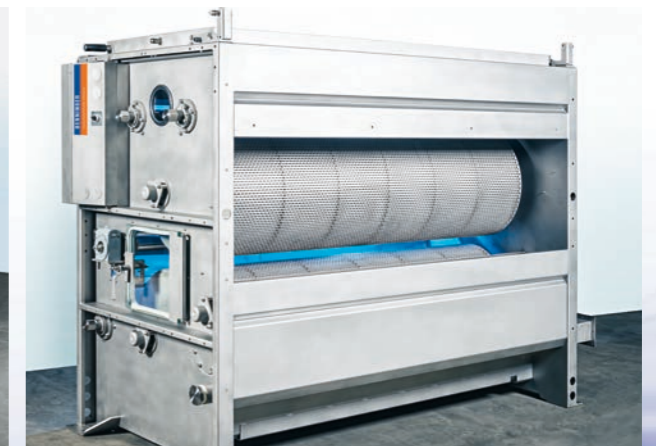
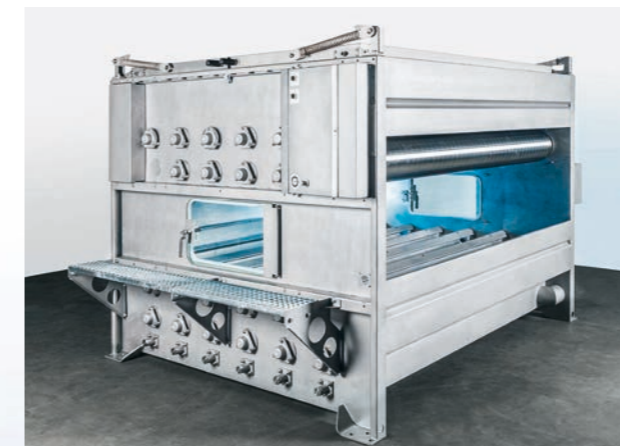
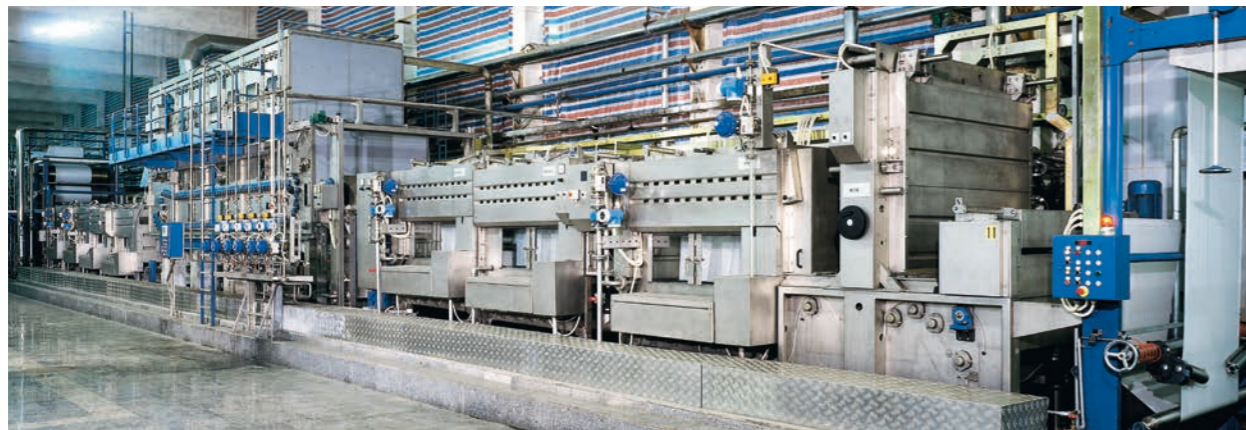

BENNINGER

Hauptsitz

Schweiz

Benninger AG

9240 Uzwil, Schweiz

T +41 71 955 85 85

F +41 71 955 87 47

info@benningergroup.com



China

**Suzhou Benninger Küsters
Machinery Co., Ltd.**

Suzhou 215151, P.R. China

T +86 512 8518 0380

F +86 512 8518 0381

benchina@benningergroup.com

Indien

**Benninger India
Private Ltd.**

Mumbai 400 014, Indien

T +91 22 2417 5361

F +91 22 2417 5362

benindia@benningergroup.com

Deutschland

Benninger Zell GmbH

79669 Zell i.W., Deutschland

T +49 7625 131 0

F +49 7625 131 298

tirecord@benningergroup.com

Deutschland

Küsters Textile GmbH

02763 Zittau, Deutschland

T +49 3583 83 0

F +49 3585 83 227

kuesters@benningergroup.com